

1233819

17.02.2014

096099_00

16x



A

8x



B

5x

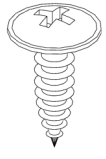

4,5x15mm

C

16x

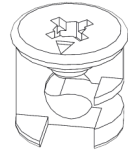

14mm

D

8x

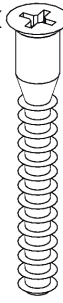

6,3x50mm

E

16x



6,3x13mm

F

1x

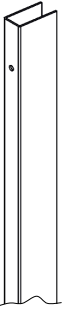

1110mm

G

2x

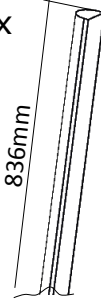

836mm

H

4x

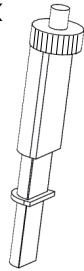

J

4x

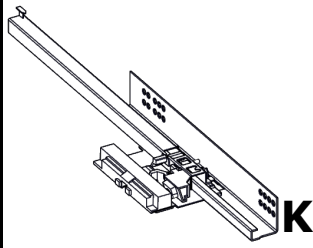

K

4x

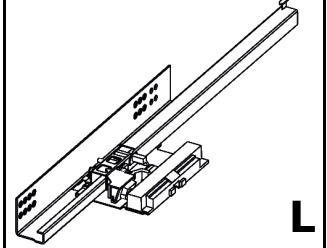

L

1x



M

2x

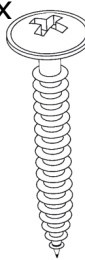

4x30mm

N

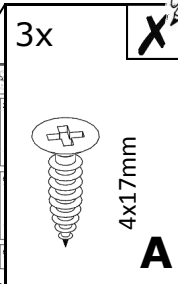
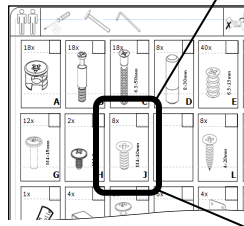
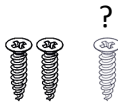

A



Order no.



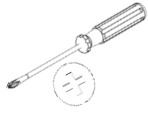

1233819
17.02.2014
096099_00

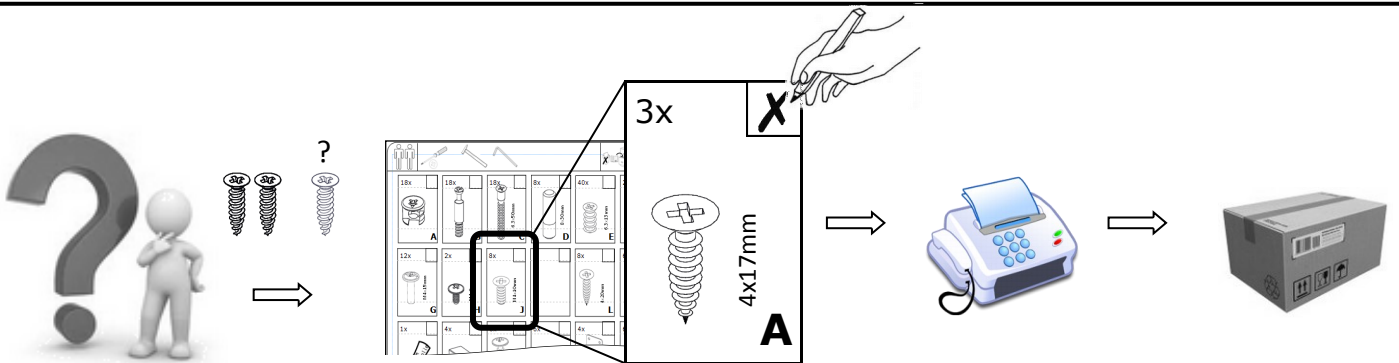
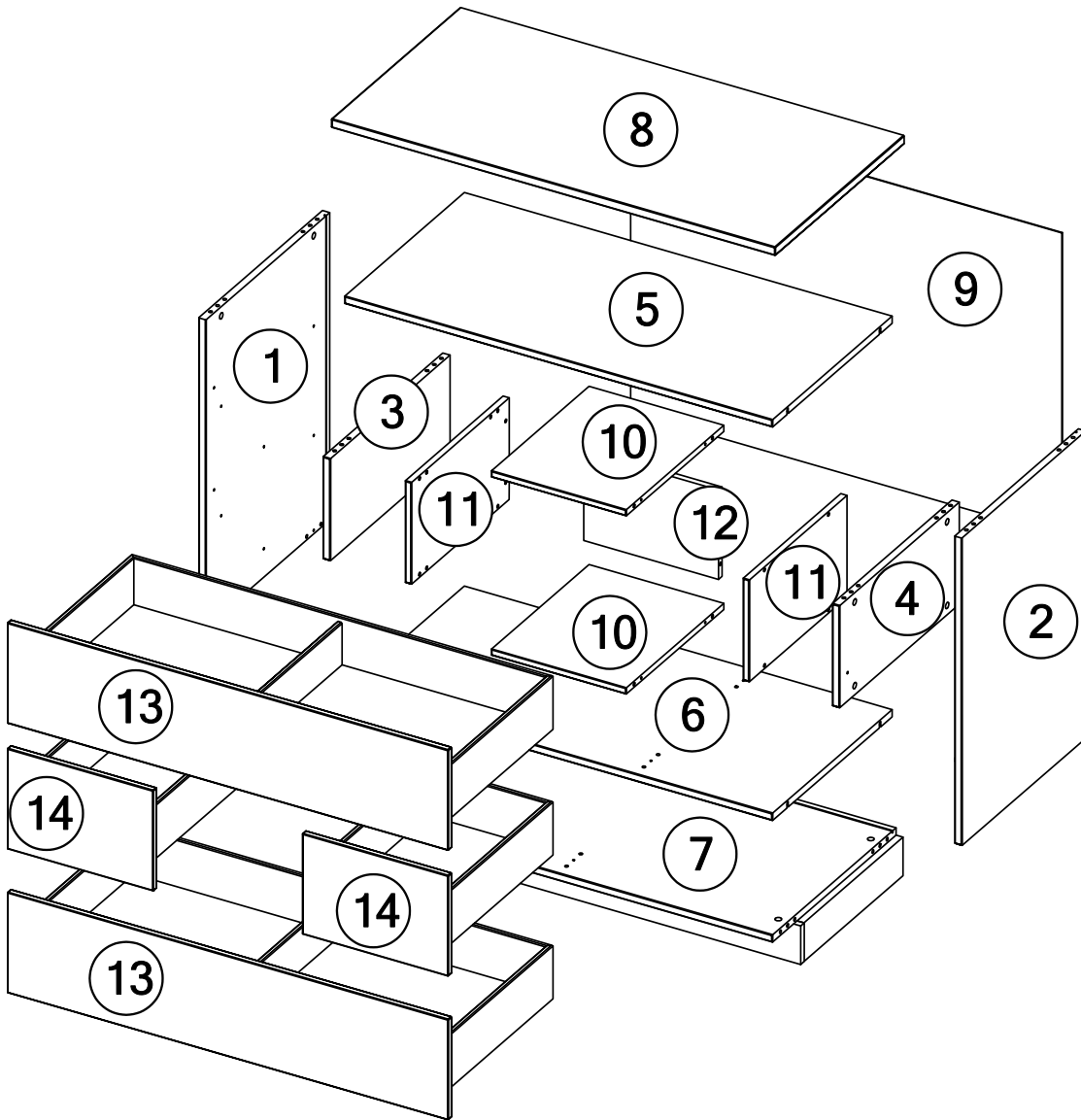

Order no. _____



1

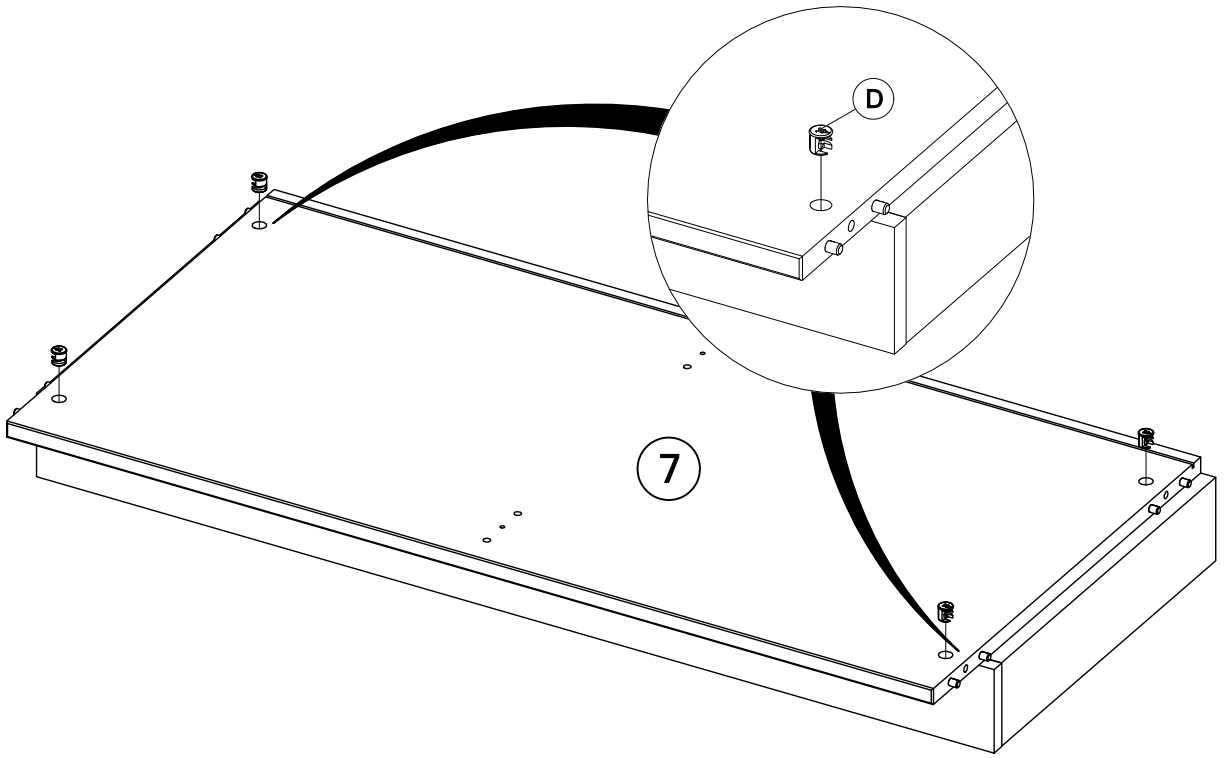

2

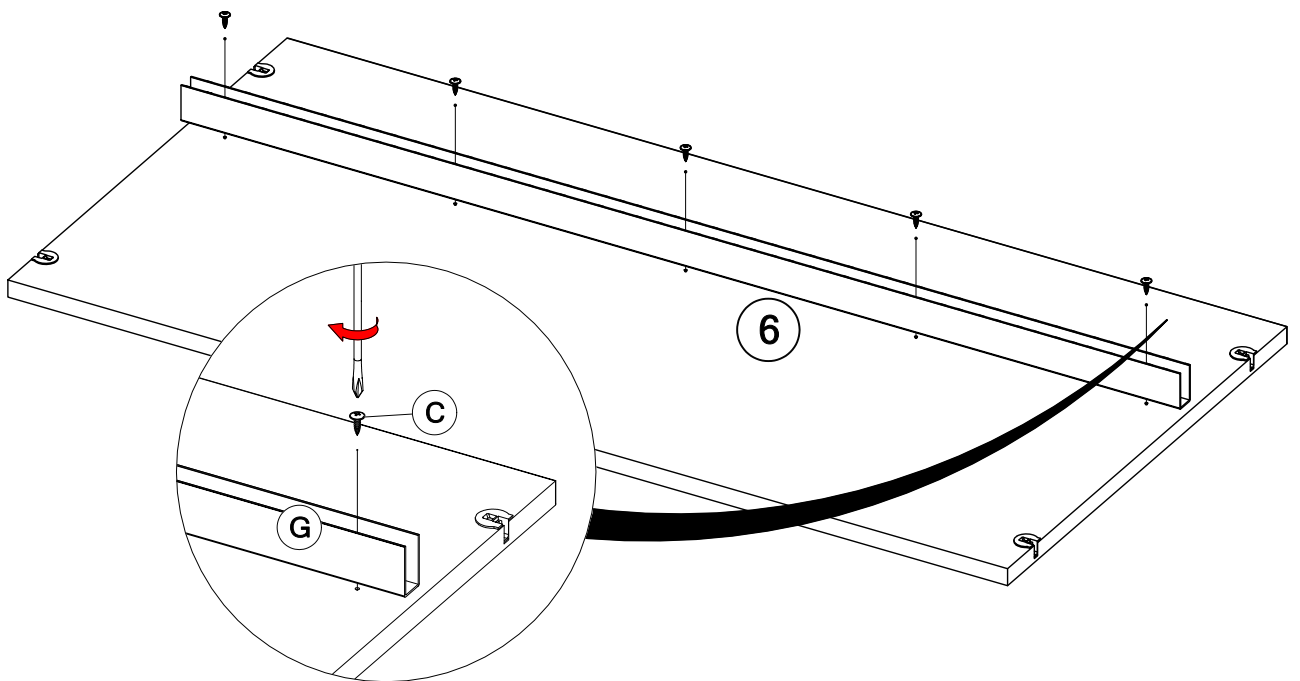

3

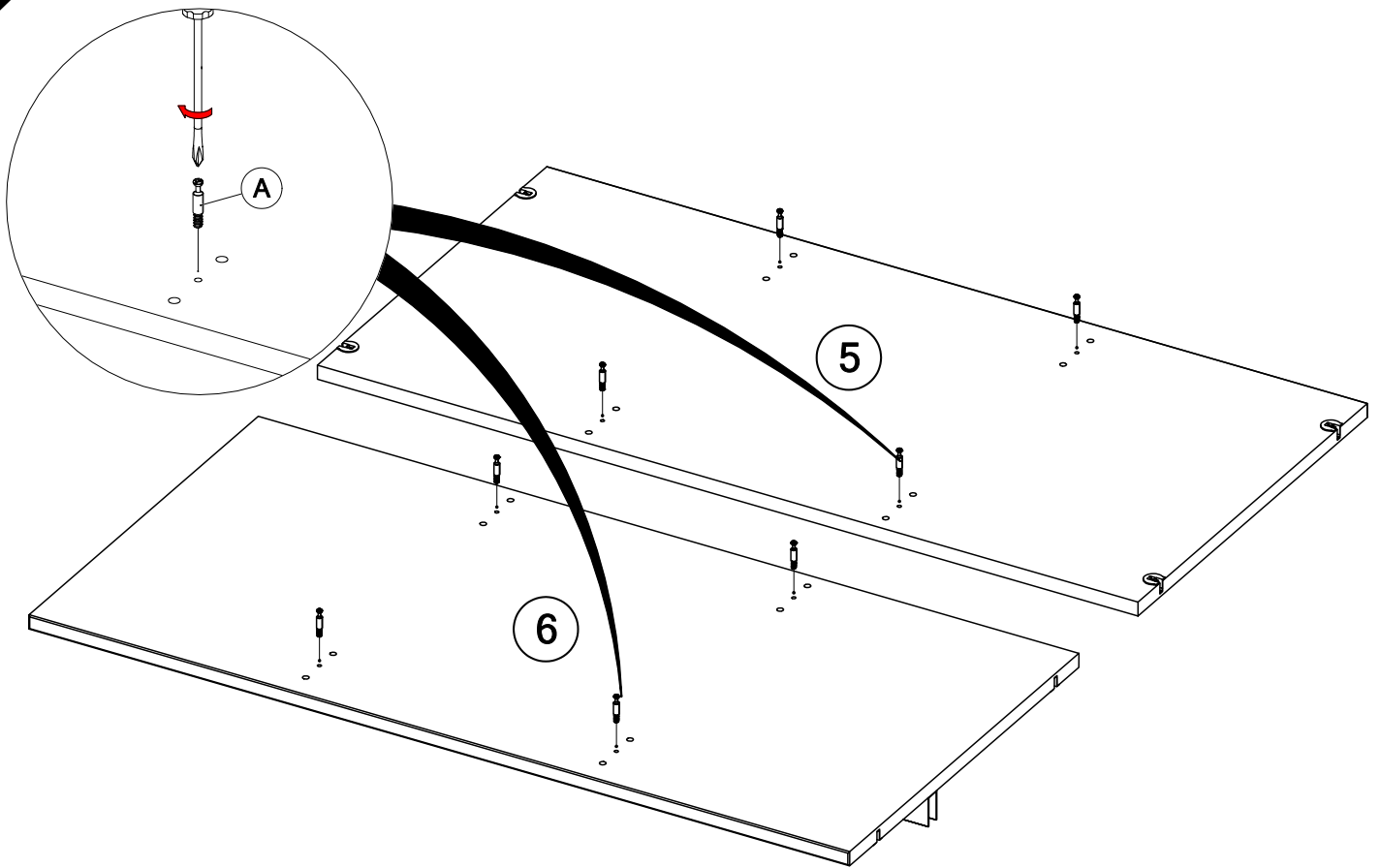

4

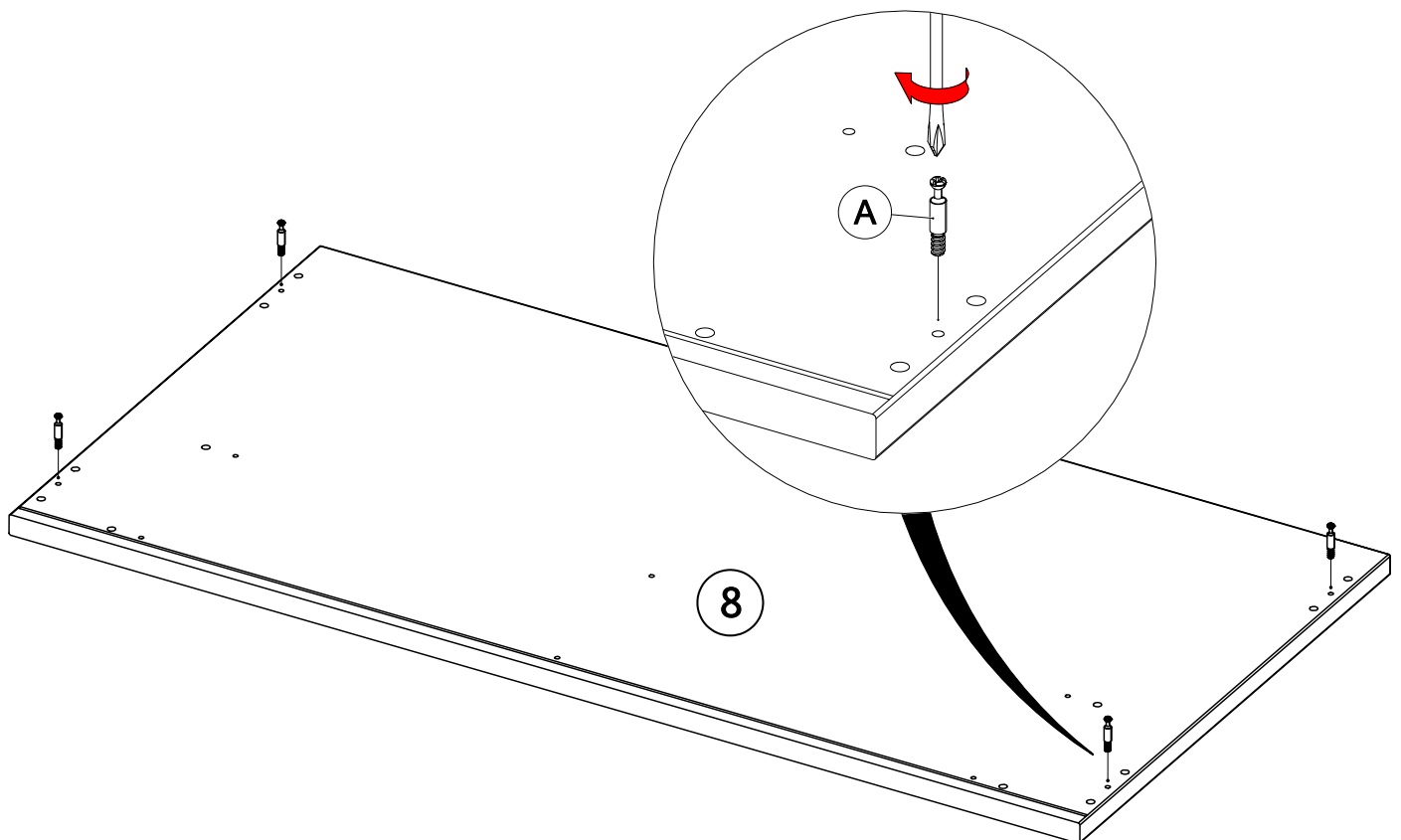

5

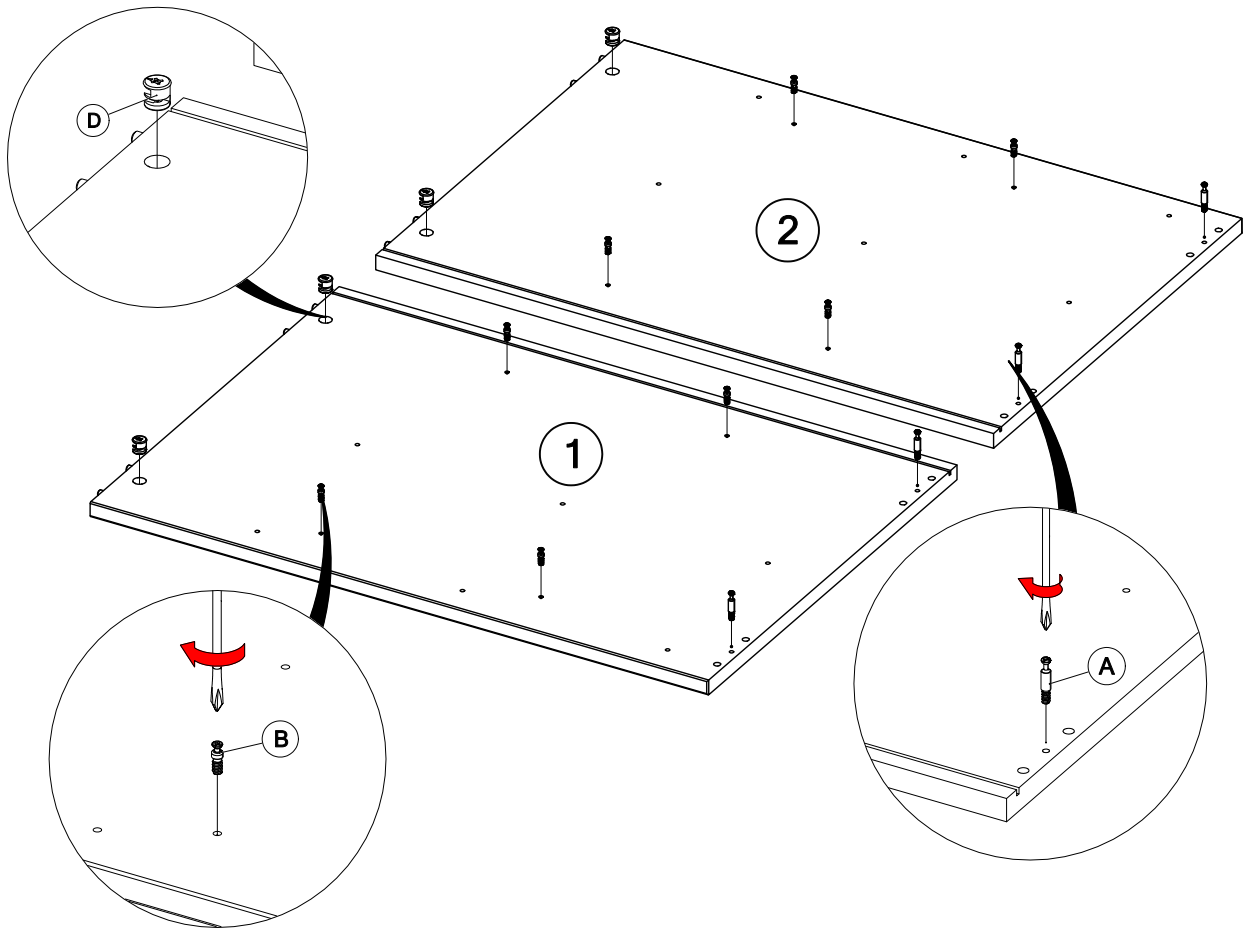

6

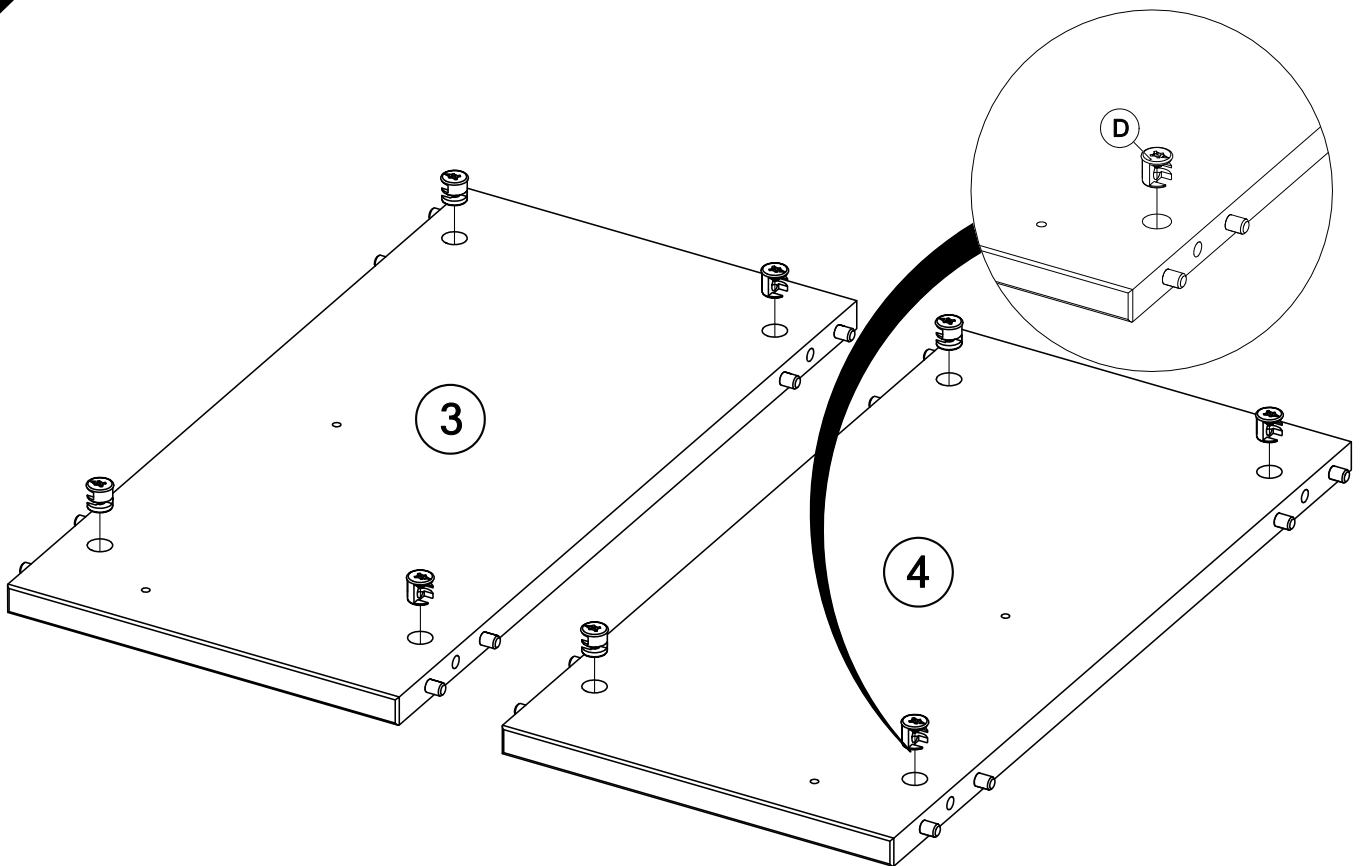

7

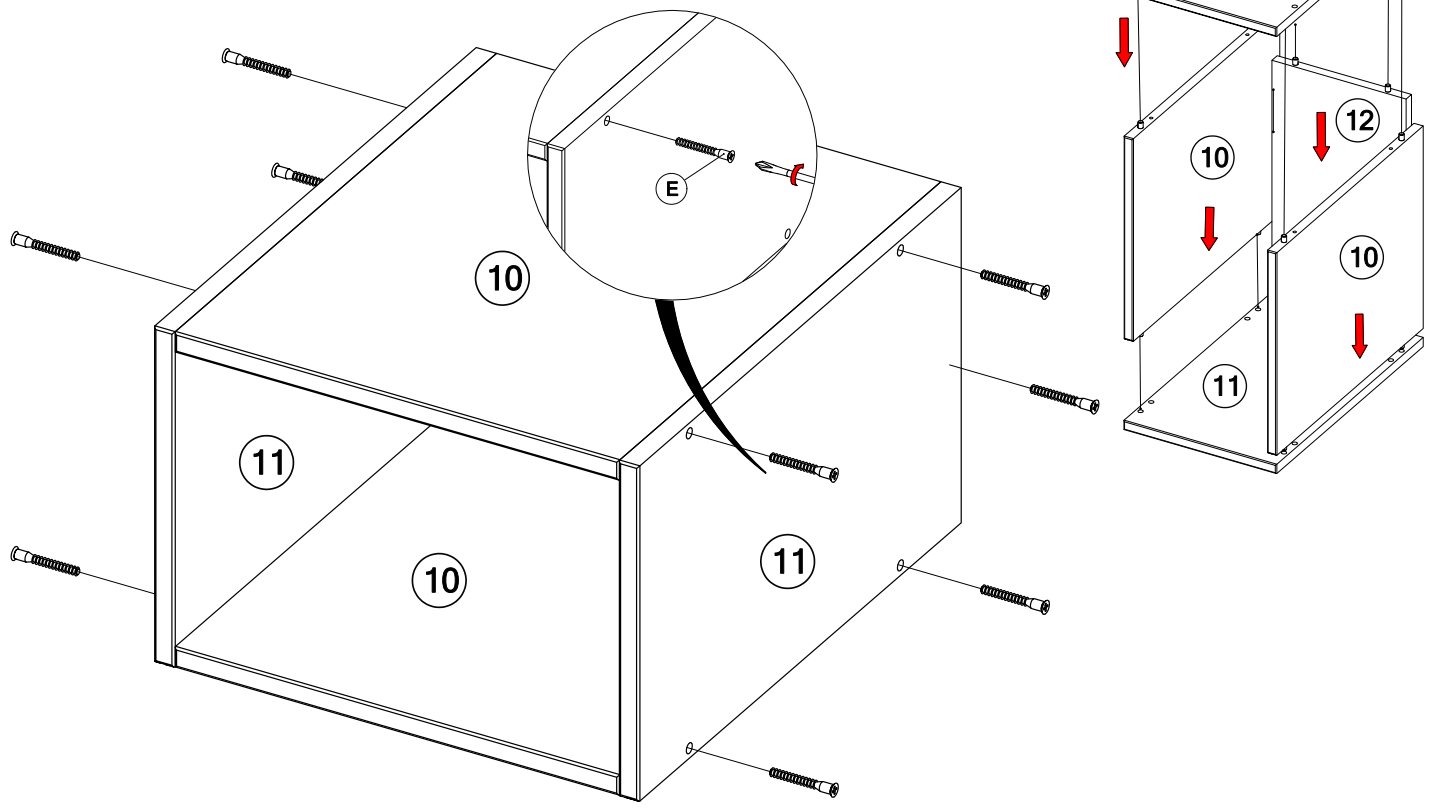

8

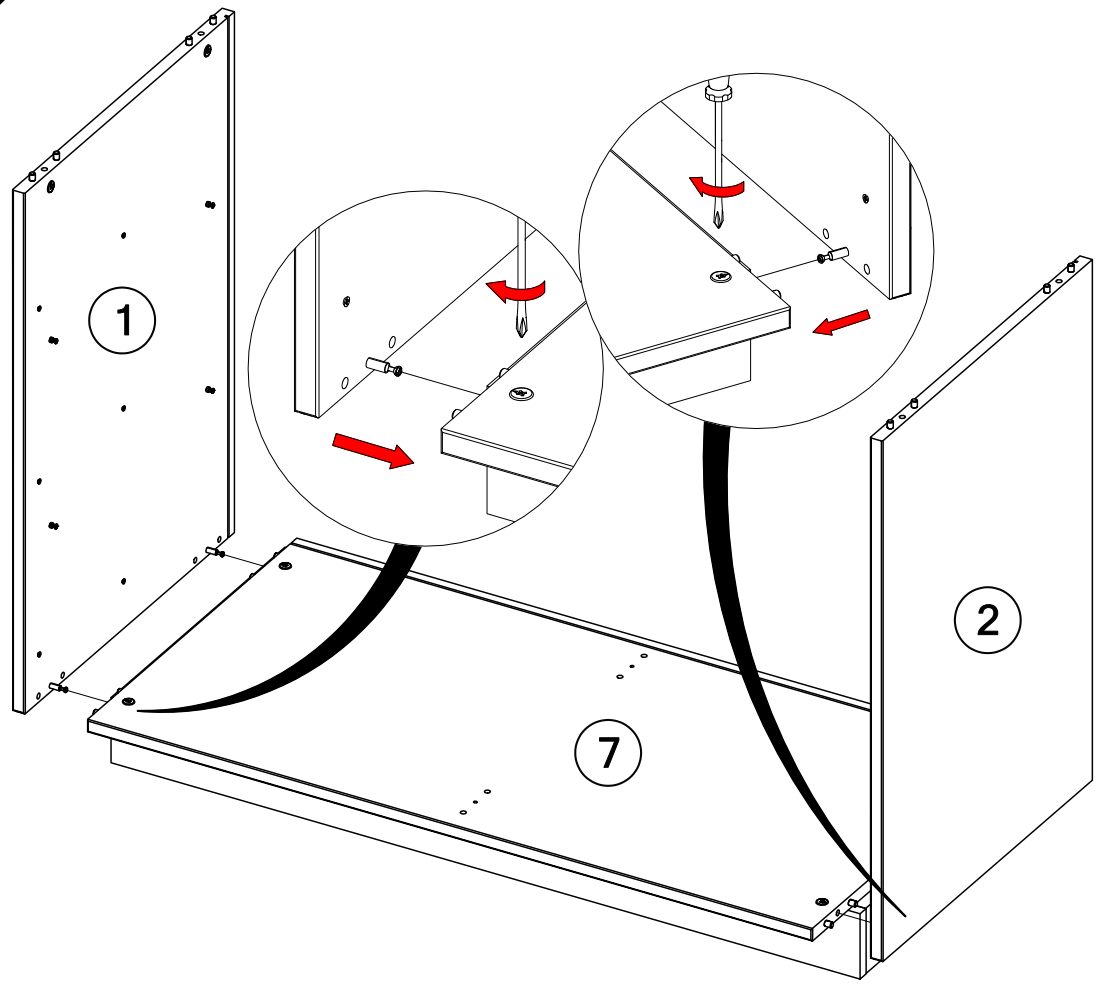

9

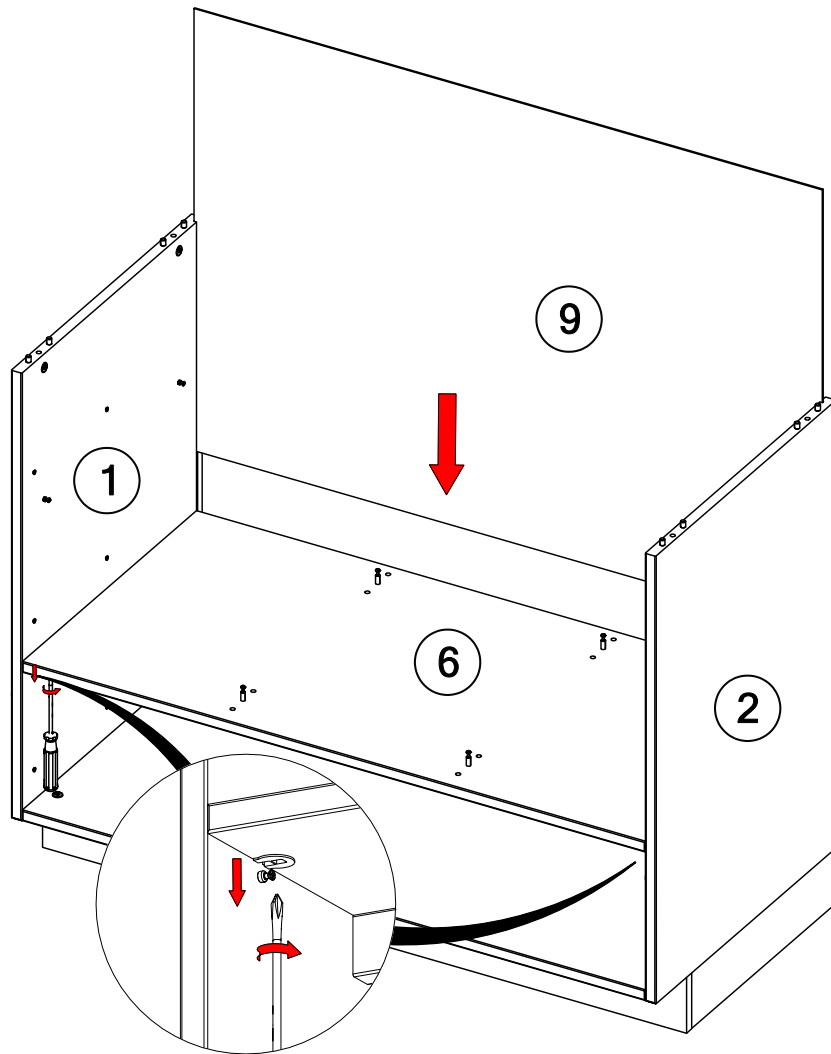

10

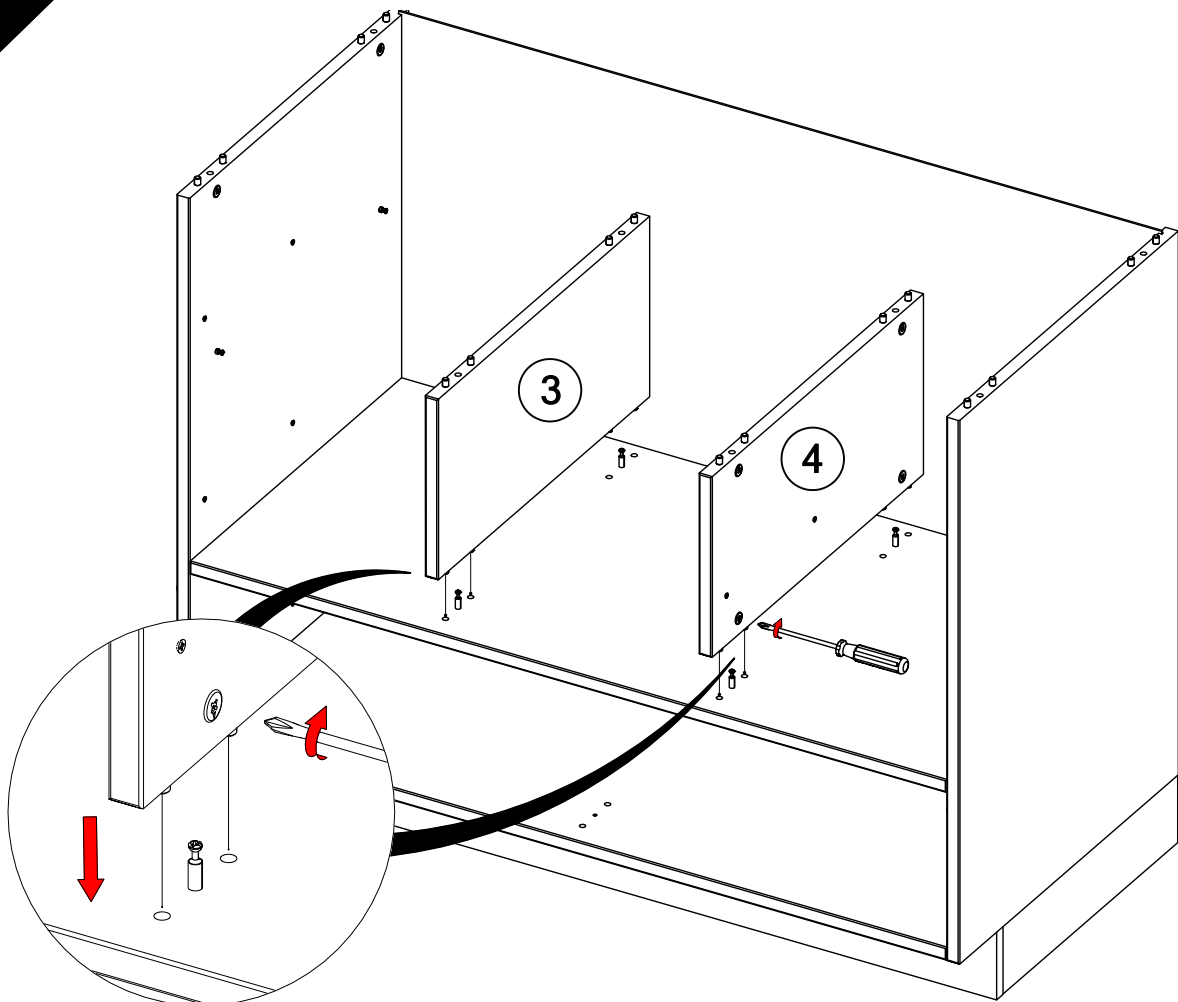

11

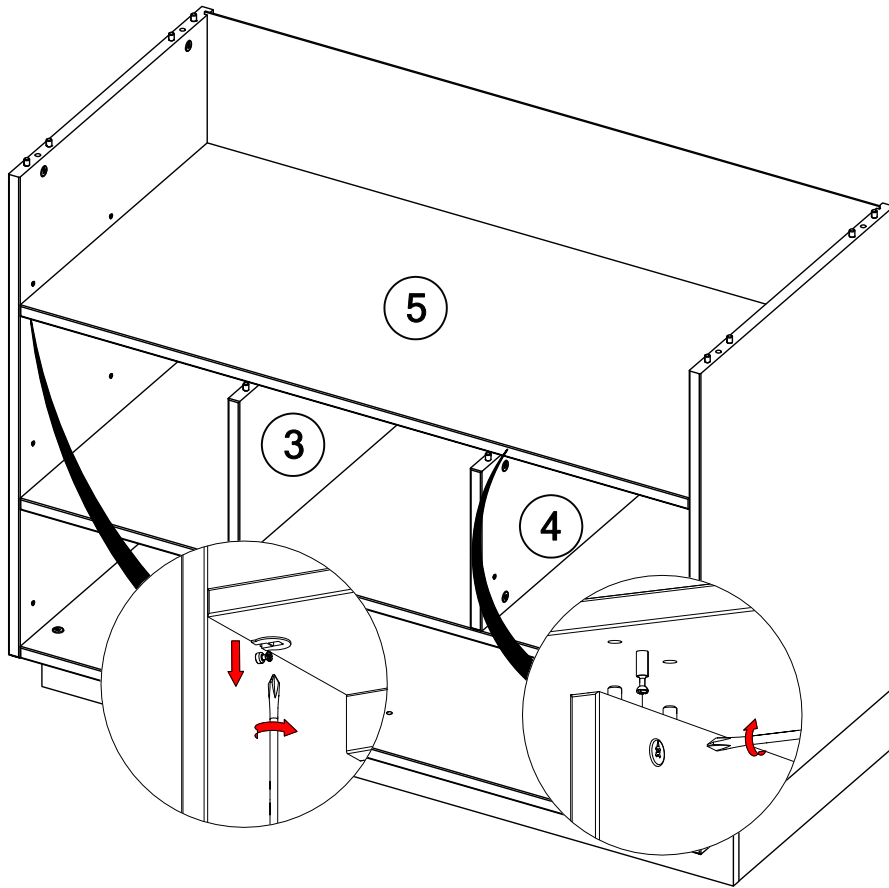

12

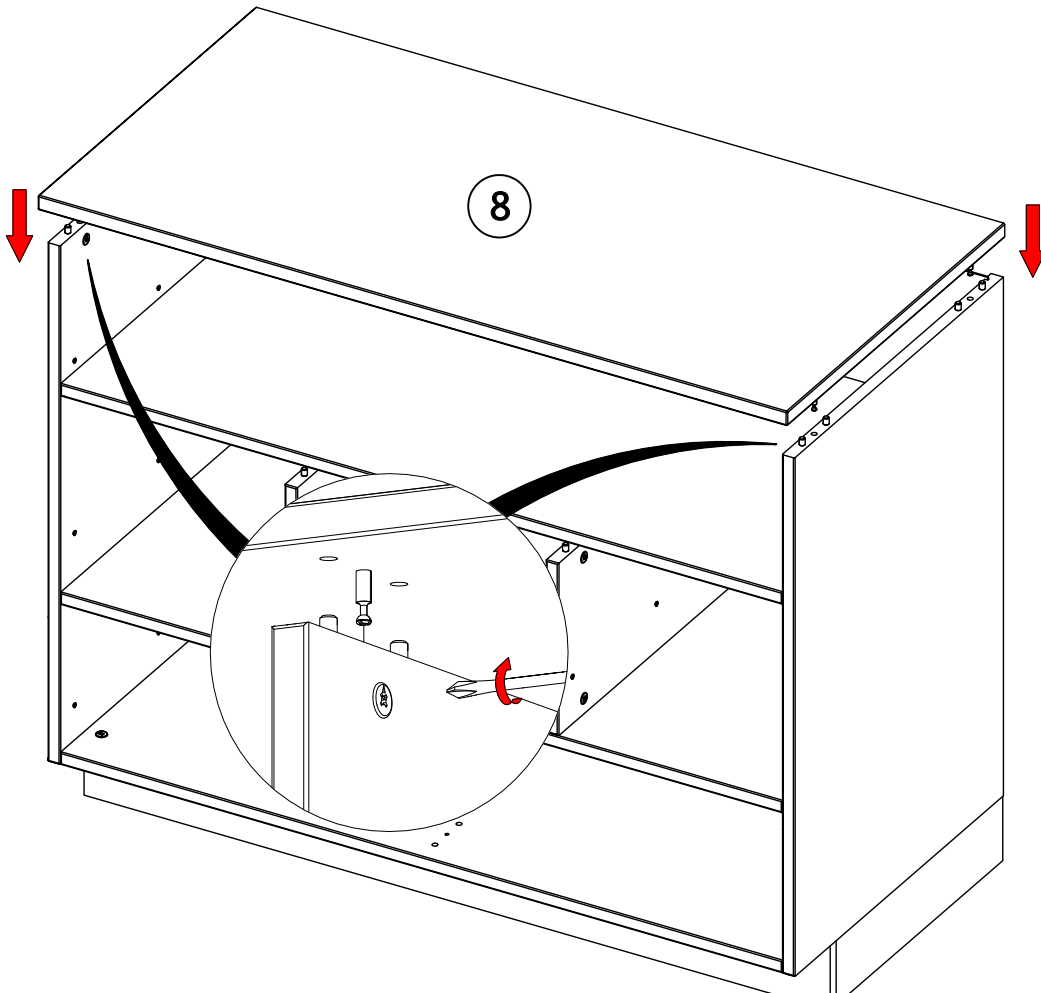

13

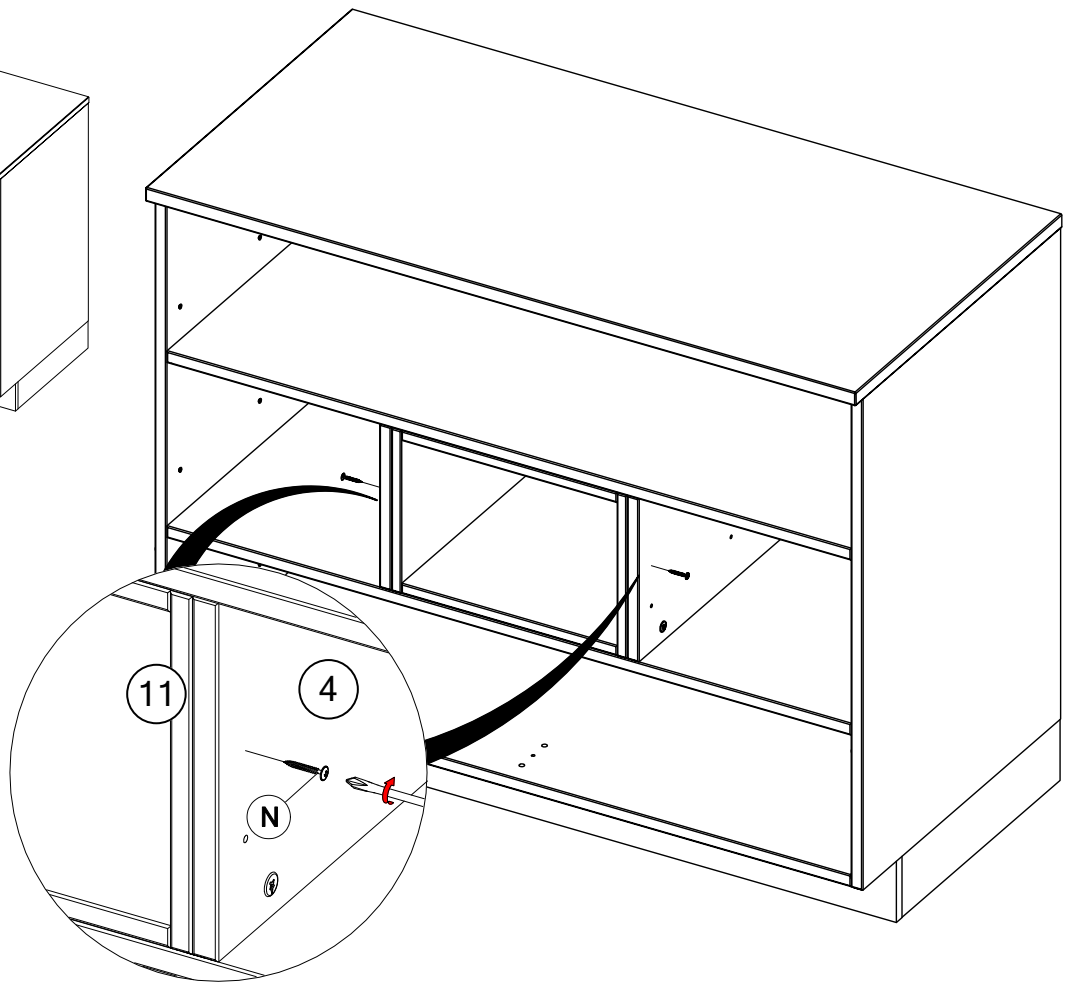
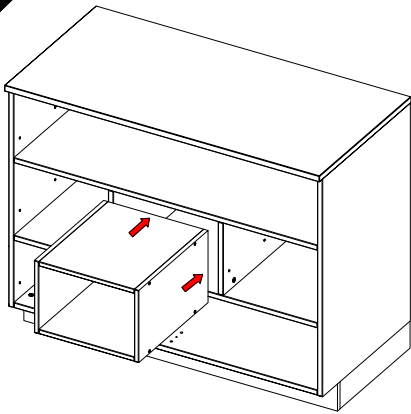

14

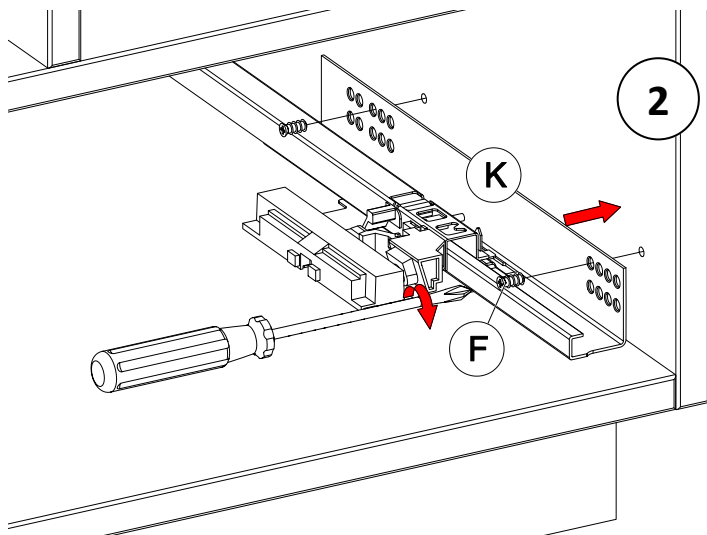
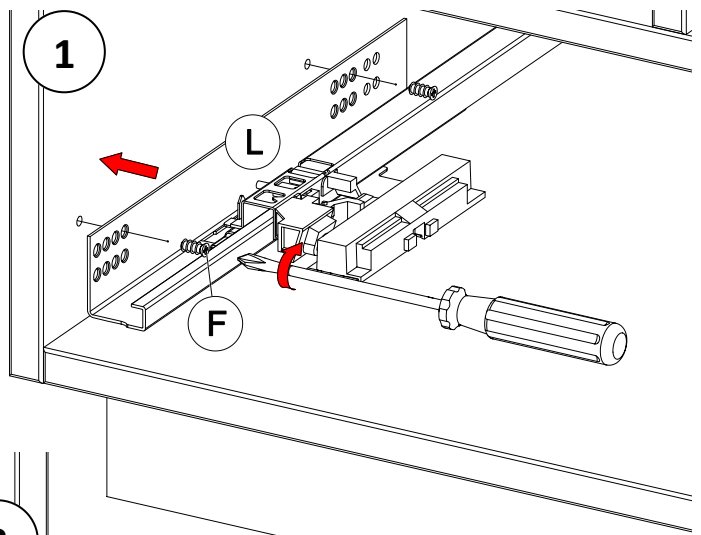
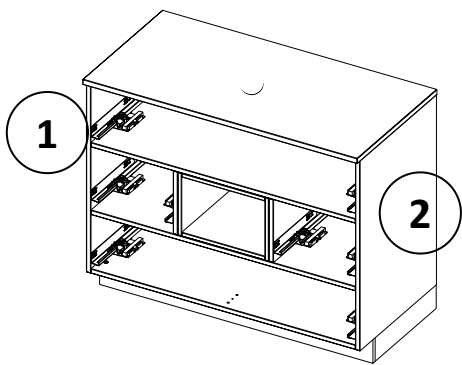

15

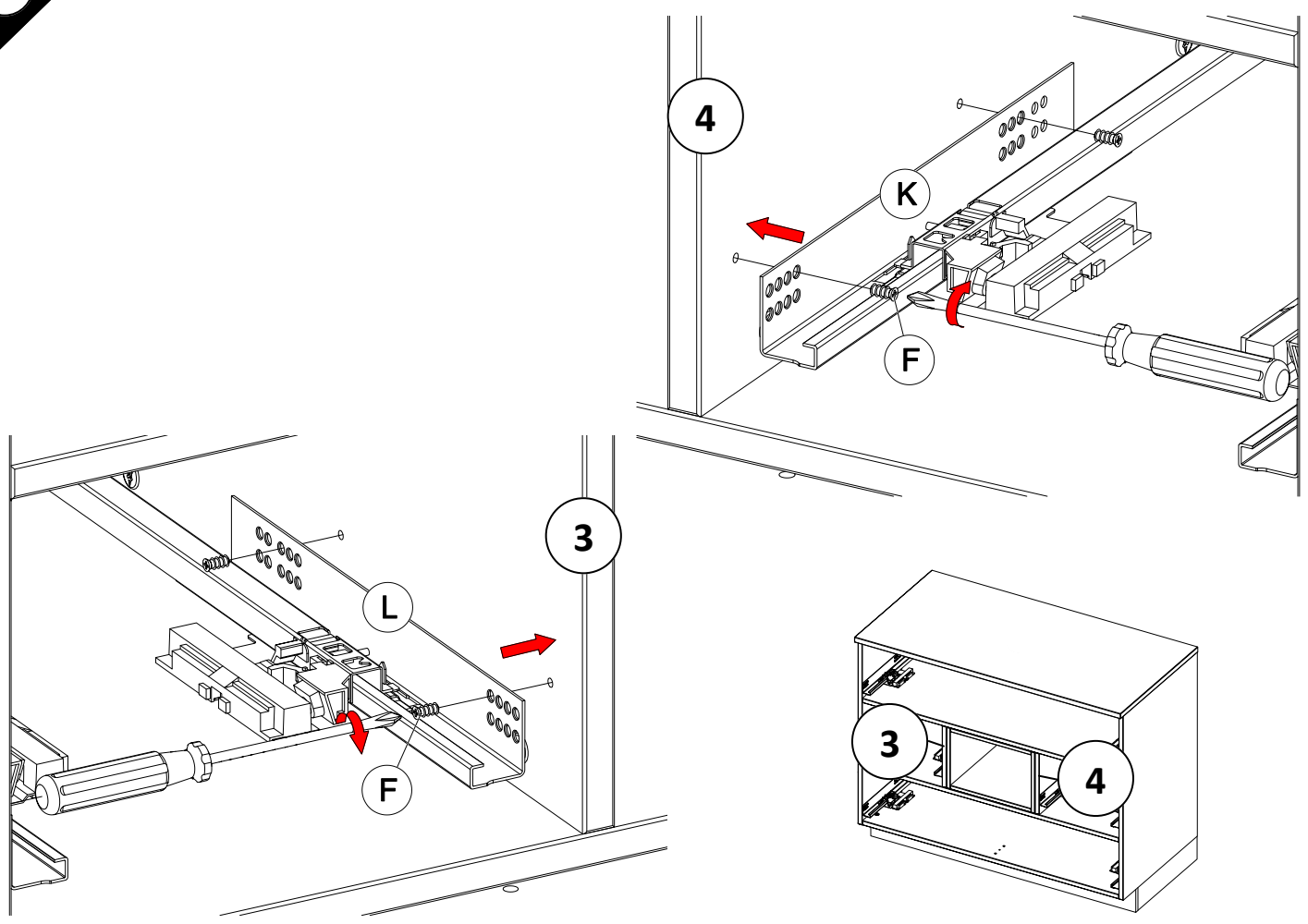

16

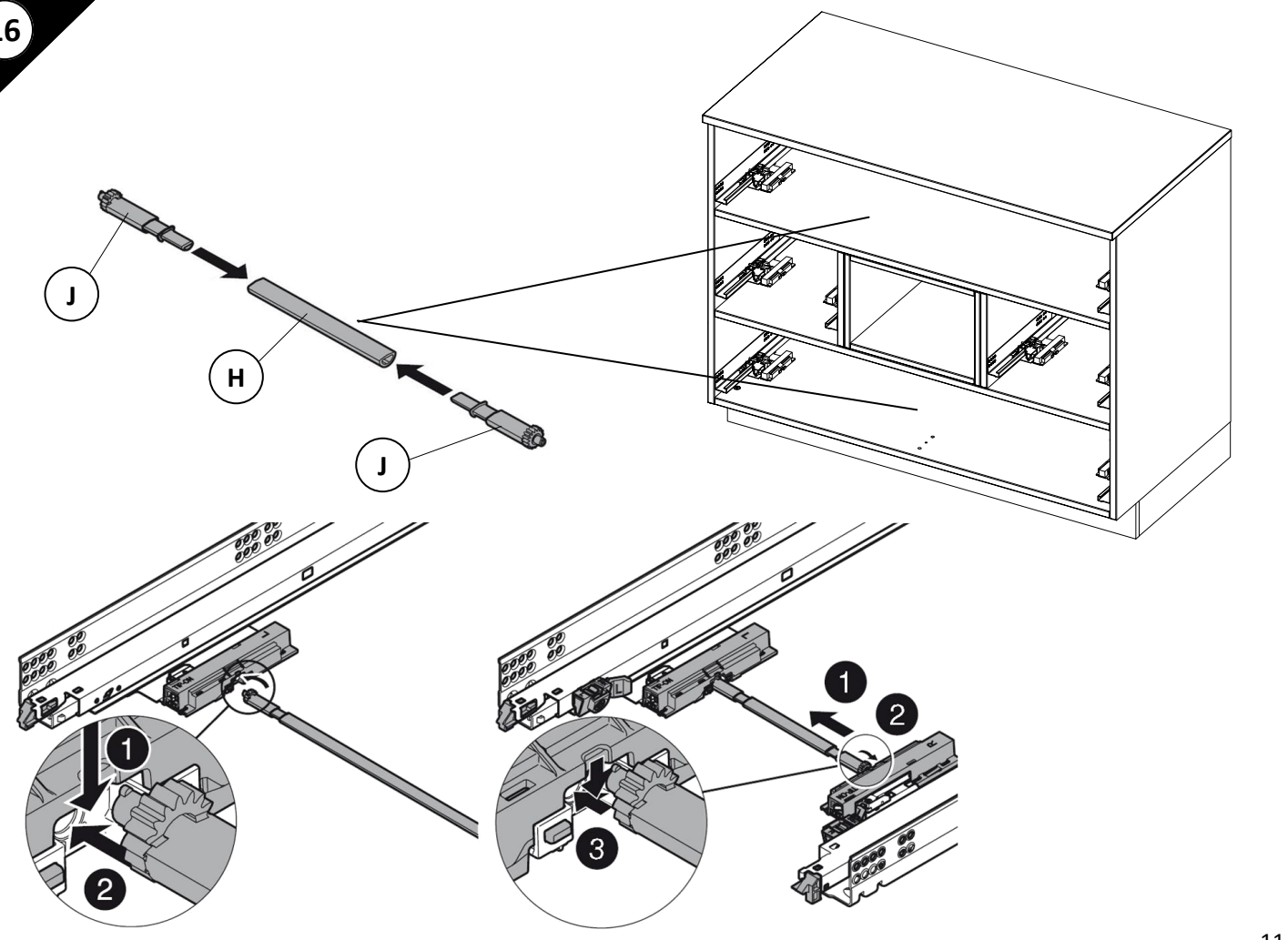

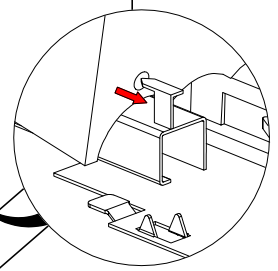
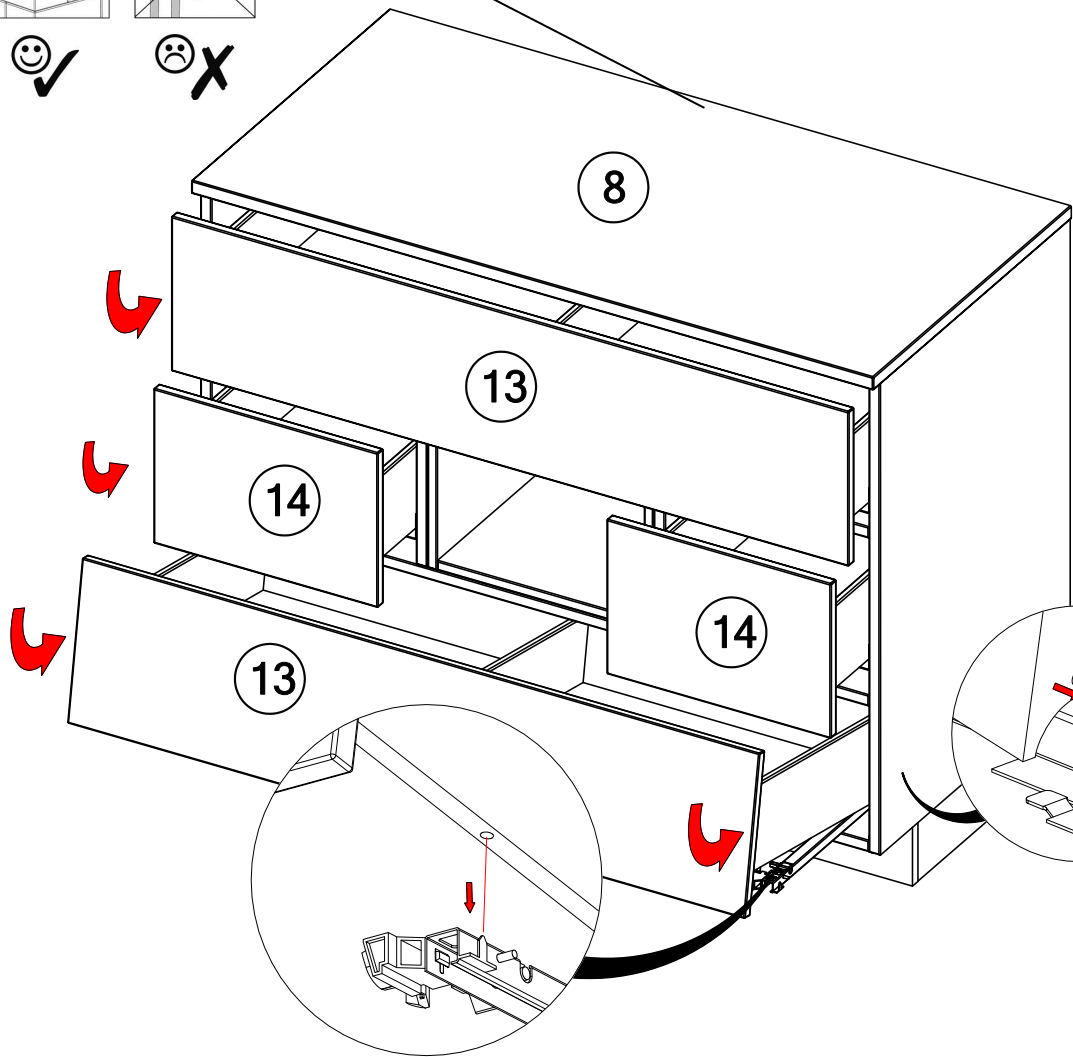
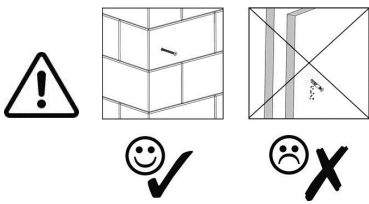
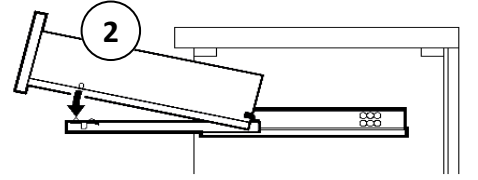
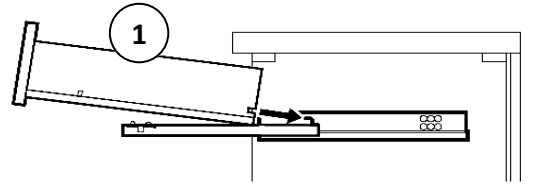
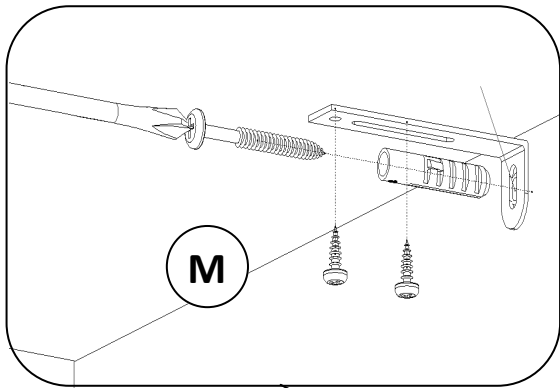

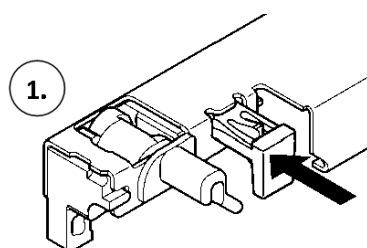
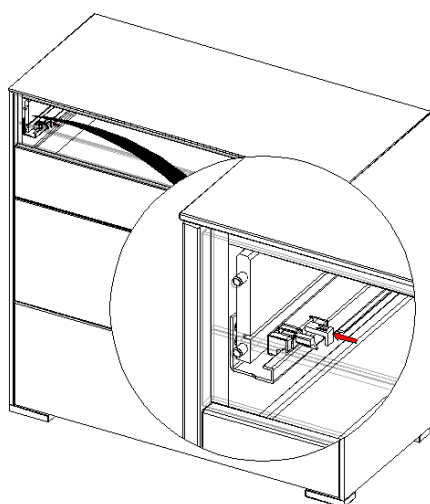
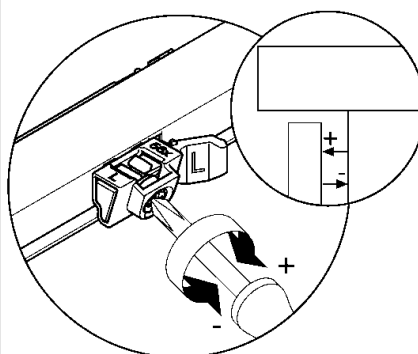
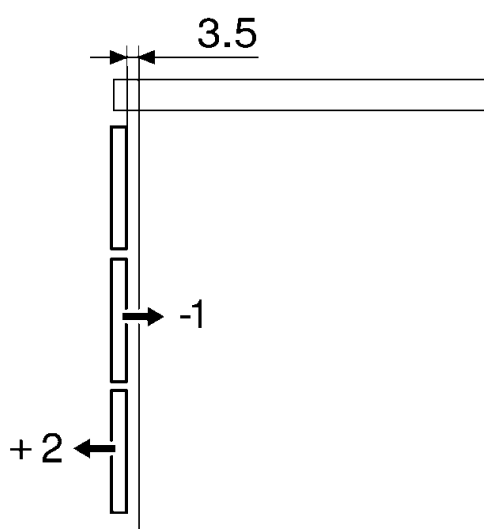
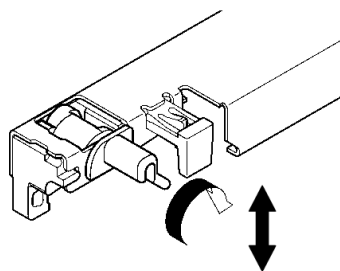
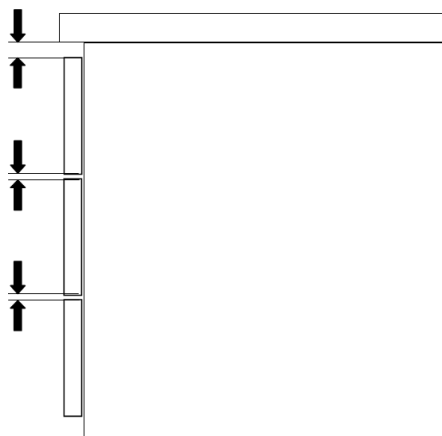

Verriegeln / to lock

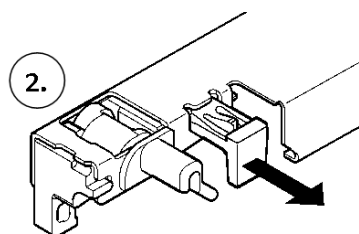

Entriegeln / to unlock

Sicherheitshinweise

WICHTIG-FÜR SPÄTERE VERWENDUNG AUFBEWAHREN- SORGFÄLTIG LESEN

Wickelkommode

WARNUNG: Lassen Sie Ihr Kind nicht unbeaufsichtigt!

1. Stellen Sie die Wickelkommode nicht in unmittelbarer Nähe von starken Hitzequellen, wie z.B. elektrischen Heizstrahler oder Gasöfen.
2. Kontrollieren Sie regelmäßig den festen Sitz aller Verbindungselemente. Schrauben können sich lockern, wodurch Klemmstellen entstehen können oder Kleidungsstücke wie z.B. Kordeln oder Schnullerbänder sich verhaken können. Das bedeutet Strangulierungsgefahr.
3. Mindestabstand von Wickelfläche zu darüber hängenden Artikeln (z.B. Wandboard) 550mm.
4. Die Abmessungen der Wickelfläche sind für handelsübliche Wickelunterlagen ausgelegt.
5. Gemäß Norm ist die Wickelkommode bis zu einem Höchstgewicht von 15kg ausgelegt.
6. Es dürfen nur Originalersatzteile vom Hersteller verwendet werden.
7. Die Wickelkommode darf nicht benutzt werden, wenn ein Teil defekt u./o. abgerissen ist bzw. fehlt.

Bei Rückfragen geben Sie zur Identifizierung des Produktes bitte die Materialnummer der Montageanleitung an.

WICHTIG-FÜR SPÄTERE VERWENDUNG AUFBEWAHREN- SORGFÄLTIG LESEN

GB Instructions for use and assembly, notes on safety and care instructions, service card**- Important: carefully read and retain for future reference -**

In case of missing fittings: copy fittings overview, mark respective part and send in. For complaints regarding the furniture, please contact your furniture dealer. Damages such as scratches and dents due to improper assembly/use will not be accepted as complaints.

Care instructions: clean with a slightly moist cloth and immediately wipe with dry cloth. Water splashes and moisture will damage the surfaces.

Items with supplied wall mounting: wall mounting units only suitable for use with solid masonry.

Do not position the changing table next to intense sources of heat such as electrical radiant heaters or gas ovens. Always ensure the tight fitting of all joining elements. Bolts may loosen over time, which can result in possible gaps with the risk of jamming body parts or clothing parts getting stuck, e.g. strings or dummy chains. This may result in an immediate risk of strangulation! Minimum distance from changer top to items positioned above (e.g. wall board): 550mm. WARNING: never leave your child unattended on the changing table. The table must always be fixed to the wall!

FR Mode d'emploi et instructions de montage, consignes d'entretien et de sécurité, service après-vente**- Important: à lire attentivement et à conserver en vue d'utilisations ultérieures -**

Si vous deviez constater qu'un élément est manquant : faites une copie du schéma de l'élément manquant, cochez la case prévue à cet effet puis envoyez nous ce document. En cas de réclamation concernant les meubles, merci de vous adresser à votre magasin d'aménagement. Les dommages tels que les éraflures ou les coups, qui seraient dus à un montage ou à une utilisation inappropriés ne peuvent pas faire l'objet d'une réclamation.

Consignes d'entretien : nettoyer avec un chiffon légèrement humide et essuyer immédiatement. L'humidité peut occasionner des dommages sur les meubles.

Articles livrés avec fixations murales: ces fixations sont uniquement destinées aux murs pleins.

Installez la table à langer loin de toute source de chaleur importante, comme par exemple des radiateurs électriques ou à gaz. Veillez à ce que toutes les quincailleries d'assemblage soient bien montées et bien serrées. Les vis peuvent se desserrer ; l'enfant peut se coincer ou se pincer et certaines parties des vêtements, comme par exemple les petits cordons ou ficelle de la tétine peuvent également s'y coincer. Ceci peut provoquer des risques d'étranglement ! Il faut observer une distance minimale de 550mm entre le plan à langer et d'éventuels éléments muraux suspendus au-dessus (par ex: étagère murale suspendue). ATTENTION : ne laissez jamais votre enfant sur la table à langer sans surveillance. La commode à langer doit absolument être fixée au mur !

NL Gebruiks- en montagehandleiding, veiligheids- en onderhoudsvoorschriften, servicekaart**- Belangrijk: zorgvuldig doorlezen en bewaren voor later -**

Mocht er een onderdeel van het beslag ontbreken: het beslagoverzicht kopiëren, onderdeel aankruisen en opsturen. Bij reclamaties over het meubel dient u contact op te nemen met de meubelzaak. Beschadigingen zoals krassen en drukplaatsen die door een verkeerde montage/gebruik worden veroorzaakt, worden niet als klacht geaccepteerd.

Onderhoudsinstructie: Met een licht vochtige doek reinigen en onmiddellijk met een droge doek nawrijven. Nat en vocht beschadigen het oppervlak.

Artikelen met meegeleverd wandbevestigingsmateriaal: het bevestigingsmateriaal is alleen geschikt voor vaste muren.

Plaats de commode niet in de buurt van sterke hittebronnen zoals een elektrische verwarming of een gaskachel. Let erop dat alle verbindingselementen altijd goed vastzitten. Schroeven kunnen losraken, waardoor men zich kan klemmen en kledingstukken zoals touwtjes of riempjes van fopspeen kunnen daaraan blijven hangen. Dat levert een mogelijk wurggevaar op! Minimumafstand van het commodeoppervlak tot daarboven hangende voorwerpen (bijv. plank): 550 mm. WAARSCHUWING: laat uw kind nooit zonder toezicht op de commode liggen. Bevestig de commode altijd aan de muur!

I Istruzioni per l'uso e di montaggio, avvertenze di sicurezza e di cura, scheda di servizio**- Importante: leggere accuratamente e conservare per un impiego futuro -**

Nel caso in cui dovesse mancare una guarnitura: copiare la panoramica delle guarniture, contrassegnare il pezzo ed inviare. In caso di reclami sul mobile si prega di contattare il proprio mobilificio di riferimento. Danneggiamenti quali graffi ed ammaccature dovuti ad un montaggio/uso errato, non saranno ammessi come reclami.

Indicazioni sulla cura: pulire con uno straccio leggermente umido ed asciugare immediatamente con uno straccio asciutto. Acqua ed umidità danneggiano le superfici.

Articolo con materiale di fissaggio alla parete compreso nella fornitura: materiale di fissaggio adatto solo per murature solide.

Non posizionare il fasciatoio nelle immediate vicinanze di forti fonti di calore quali ad es. radiatori elettrici o forni a gas. Accertarsi che tutti gli elementi di collegamento siano ben avvitati. Le viti si possono allentare determinando dei punti di contatto o si potrebbero agganciare degli indumenti quali ad es. corde o nastri per succhiotti. Rischio di strangolamento! Distanza minima dalla superficie del fasciatoio rispetto agli articoli sospesi in alto (ad es. lavagna a muro): 550 mm. AVVERTENZA: non lasciare il neonato incustodito sul fasciatoio. Il fasciatoio deve essere fissato assolutamente al muro.

ES Instrucciones de uso y montaje, indicaciones sobre seguridad y cuidados, tarjeta servicio técnico**- Importante: leer detenidamente y guardar para su uso posterior -**

Si faltara un herraje: fotocopiar relación de herrajes, marcar la pieza con una cruz y enviarla. En caso de reclamaciones en el mueble, dirijase a su tienda de muebles. Los daños como rayas y puntos de presión ocasionados por un montaje / uso incorrecto, no pueden ser considerados como reclamación.

Indicaciones para el cuidado: limpiar con un paño ligeramente húmedo y repasar enseguida con otro seco. El agua y la humedad pueden provocar a daños en la superficie.

Artículos con material adjunto para la fijación mural: el material de fijación solamente es apto para mampostería sólida.

No coloque el cambiador en las inmediaciones de potentes fuentes de calor como p. ej. radiadores eléctricos o estufas de gas. Compruebe siempre el ajuste firme de todos los elementos de unión. Los tornillos se pueden aflojar, con lo que pudieran producirse puntos de apriete o engancharse prendas como p. ej. cordones o cintas del chupete. ¡Esto significa peligro de estrangulamiento! Distancia mínima de la zona de cambio hasta los artículos suspendidos encima (p. ej. repisa mural): 550 mm. ADVERTENCIA: no deje a su hijo sin supervisión encima del cambiador. ¡Fijar el cambiador obligatoriamente a la pared!

PT Instruções de uso e de montagem, indicações de segurança e limpeza, cartão de serviço**- Importante: ler atentamente e guardar para consulta posterior -**

Se faltar uma ferragem: Copiar o esquema geral das ferragens, fazer uma cruz na peça em falta e enviar-nos. Em caso de reclamações do móvel, é favor dirigir-se à loja de móveis. Danos tais como partes raspadas e moças, que são causadas por montagem/uso indevido, não podem ser aceites como reclamação.

Indicações de limpeza: Limpar com um pano ligeiramente húmido e passar logo depois com um pano seco. Humidade leva a danos na superfície.

Artigo com material para fixação à parede juntamente fornecido: Material de fixação só é adequado para muros firmes.

Não coloque o móvel para muda próximo de fontes de calor intenso como p.ex. radiadores ou fogões a gás. Tome sempre atenção ao assento firme de todos os elementos de união. Parafusos podem soltar-se, pelo que podem formar-se pontos de entalamento ou peças de roupa como p.ex. cordões ou a corrente da chupeta podem ficar presos. Isto significa risco de estrangulamento! Distância mínima da área de muda do bebé a artigos posicionados acima dela (p.ex. prateleira de parede): 550 mm. ADVERTÊNCIA: Nunca deixe a sua criança sozinha sobre o móvel de muda. É imperativo fixar o móvel de muda à parede!

PL Instrukcja użytkowania i montażu, wskazówki bezpieczeństwa i pielęgnacyjne, karta serwisowa**- Ważne: uważnie przeczytać i zachować do wykorzystania w przyszłości -**

Jeżeli brak okładki: przegląd informacji z okładki skopiować, część zakreślić i nadać. Przy zgłaszaniu reklamacji mebli prosimy zwrócić się do Waszego salonu meblowego. Uszkodzenia, jak np. rysy lub odciski spowodowane przez nieprawidłowy montaż / niewłaściwe użytkowanie, nie mogą być uznane jako reklamacja.

Wskazówki pielęgnacyjne: wyczyścić lekko zwilżoną szmatką i natychmiast wytrzeć do sucha. Wilgoć powoduje uszkodzenie powierzchni.

Do artykułu dołączono elementy niezbędne do zamocowania na ścianie: materiały mocujące przeznaczone są do mocowania do stałego muru.

Nie stawiać łóżka dziecięcego bezpośrednio w pobliżu silnych źródeł ciepła, np. elektrycznych promienników ani piecyków gazowych. Zawsze zwracać uwagę na pewne umocowanie wszystkich elementów łączących. Wkręty i śruby mogą się poluzować, co może spowodować powstanie szczelin, w których mogą zakleszczyć lub zahaczyć się elementy odzieży, jak np. kordy lub tasienki smoczków. A to oznacza groźbę powieszenia i uduszenia się! Zachować minimalną odległość 550 mm od powierzchni, na której przewijają się niemowlę, do przedmiotów wiszących nad nią (np. meblościanki). UWAGA: Nie pozostawiać dziecka na komodzie do przewijania bez nadzoru. Komodę koniecznie przymocować do ściany!

HU Használati és szerelési útmutató, biztonsági és ápolási utasítások, szervizkártya**- Fontos: olvassa el gondosan, és őrizze meg a későbbi használatához -**

Ha hiányzik egy vasalat: másolja le a vasalatók ábráját, jelölje meg az adott részt, és küldje el. A bútorral kapcsolatos reklamáció esetén forduljon a bútoráruházhoz. A szakszerűtlen szerelésből/használatból eredő sérülések, például karcolások és benyomódások nem ismerhetők el reklamációként.

Ápolási utasítások: enyhén nedves kendővel tisztítsa meg, és azonnal törölje szárazra. A víz és a nedvesség a felület sérülését okozza.

Árucikk mellékelte fali rögzítő eszközzel: A rögzítő eszköz csak szilárd falazathoz megfelelő.

Ne tegye a pólózó asztalt erős hőforrások, mint például elektromos hőszugárzók vagy gáztűzhelyek közvetlen közelébe. Mindig ügyeljen az összes kötélem stabil elhelyezkedésére. A csavarok kilazulhatnak, aminek következtében becsípődési helyek keletkezhetnek, vagy a ruhadarabok, például zsinórok vagy a cumi szalagjai beakadhatnak. Ez a gyerek fulladásának veszélyét jelenti! A pólózó felület legkisebb távolsága a felette függő holmiktól (pl. falipolctól): 550 mm. FIGYELMEZTETÉS: Ne hagyja a gyermeket felügyelet nélkül a pólózó asztalon. A pólózó asztalt feltétlenül rögzítse a falhoz!

CZ Návod k použití a montážní návod, Pokyny pro bezpečnost a ošetřování, Servisní karta**- Důležité: pozorně přečíst a uchovat pro pozdější použití -**

Pokud chybí kování: Okopírovat přehled kování, označit díl křížkem a zaslat. U reklamaci na nábytku se prosím obračtejte na Vašeho prodejce nábytku. Poškození jako poškrábání a otláčená místa, která byla způsobena nesprávnou montáží/nesprávným používáním, nelze uznat jako reklamaci.

Pokyny pro ošetřování: Očistit lehce navlhčeným hadříkem a ihned otřít do sucha. Mokra a vlhko způsobuje poškození povrchu.

Výrobek s příloženým materiálem pro upevnění na zed': Upevňovací materiál vhodný jen pro pevné zdivo.

Nestavte přebalovací skříňku do bezprostřední blízkosti silných zdrojů tepla, jako např. elektrických topných zářičů nebo plynových kamen. Dbejte vždy na pevné utažení všech spojovacích prvků. Šrouby se mohou uvolnit, čímž vznikají místa, kde může dojít k sevření nebo kde se mohou zachytit části oděvu jako např. šňůry nebo tkaničky dudlíku. To znamená nebezpečí uskrvení! Minimální vzdálenost plochy pro přebalování k výrobkům zavěšeným nad ní (např. polička): 550 mm. VAROVÁNÍ: nikdy nenechávejte Vaše dítě na přebalovací skříňce bez dozoru. Přebalovací skříňka se musí bezpodmínečně upevnit na stěnu!

HR Upute za upotrebu i montažu te upute o sigurnosti i održavanju, servisna karta**- Važno: pažljivo pročitati i sačuvati za kasnije korištenje -**

Ukoliko nedostaje dio: kopirati listu djelova, označiti dio, te poslati. U slučaju da na namještaju postoje greške, obratiti se salonu za namještaj. Oštećenja kao što su ogrebotine i utisnuća, koja mogu nastati nestručnom montažom ili korištenjem, ne mogu se reklamirati.

Uputstvo za održavanje: čistiti vlažnom krpom te nakon toga detaljno obrisati suhom krpom. Voda može prouzročiti površinska oštećenja.

Proizvod s priloženim dijelovima za pričvršćivanje na zidu: pričvrtni dijelovi su pogodni za čvrste zidove.

Udaljite komodu za previjanje iz neposredne blizine jakog izvora topline npr. električni radiator ili plinska peć. Pazite da su svi spojni elementi uvijek dobro uglavljeni. Vijci se mogu olabaviti pri čemu mogu nastati mjesta na kojima se dijelovi odjeće npr. uzice ili trake za dudu varalicu mogu zaglaviti. To znači opasnost od gušenja! Minimalni razmak između površine za previjanje te predmeta iznad nje (npr.zidni regal): 550mm. Upozorenje: ne ostavljati dijete bez nadzora na komodi za previjanje. Komoda za previjanje se mora obavezno pričvrstiti na zid.

SLO Navodila za uporabo in montažo, varnostni napotki in napotki za nego, servisni karton**- Pomembno: skrbno preberite in shranite za nadaljnjo uporabo -**

V kolikor bi manjkalo kakšno okovje: kopirajte pregled okovja, prekrížajte del in pošljite. V primeru reklamacij na pohištvo Vas prosimo, da se obrnete na Vašega prodajalca pohištva. Poškodb, kot so praske in mesta otiska, ki so posledica nepravilne montaže/uporabe, ni možno priznati kot reklamacijo.

Napotki za nego: čistite z rahlo vlažno krpo in takoj obrišite do suhega. Mokrota in vlaga povzročata poškodbe na površini.

Artikli s priloženim materialom za pritrditev na steno: material za pritrditev je primeren samo za čvrste stene.

